

PISTOLET PO 310

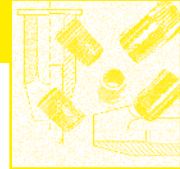

PISTOLETS INSERTS

Pistolet OLEO-PNEUMATIQUE

pour INSERTS acier - inox - alu
de M3 à M10



CARACTERISTIQUES TECHNIQUES

- Appareil de pose travaillant à la pression
- Pression de travail : **5,5 bars mini à 7 bars maxi**
- Capacité de pose : **M3 à M10**
(effort maxi : 20kN)
- Consommation d'air : **8L**
- Sertissage par action sur la gâchette et dévissage auto
- Poids : **2 kg**

Code couleur
pour raccourcir
le temps de réglage

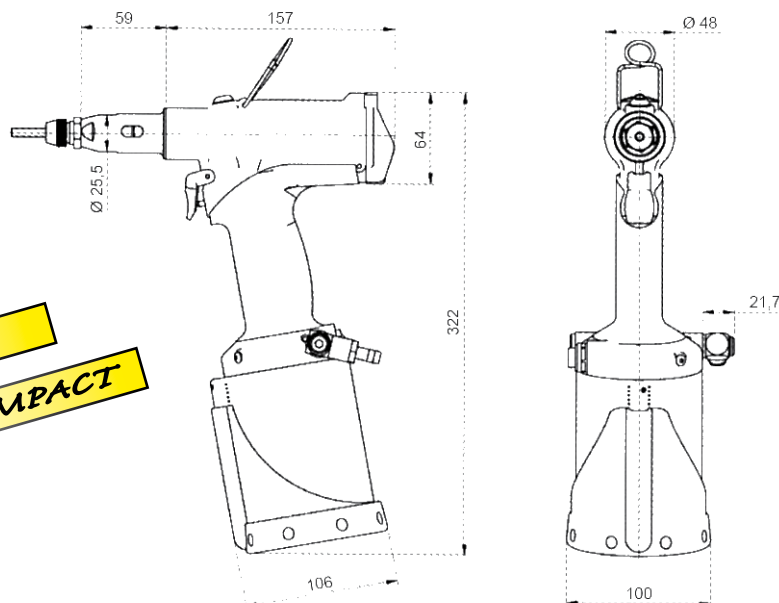

■ **LEGER**

■ **SOLIDE**

■ **COMPACT**



**SOUDEGE INSTANTANE ET
FIXATIONS INDUSTRIELLES**

22, rue des Celtes - 68510 SIERENTZ

Tél. 03 89 81 59 51

● Fax : 03 89 81 55 07

● Courriel : messages@sifi.fr

www.sifi.fr

Sous réserve d'erreurs, d'omissions, de modifications et de transformations.